

RX



RX 450h | RX 450hL | VÄLJ DIN LEXUS





I den här broschyren får du möjligheten att lära känna Lexus RX lite närmare. Genom att demonstrera Lexus senaste design har vår lyxiga SUV RX fått en djärv spindelgrill och juvelliknande LED-strålkastare.

RX är utrustad med Lexus banbrytande självladdande elhybrid-drivlina vilket gör att du kommer uppleva hur RX 450h är ett nöje att köra, oavsett vad ditt mål är. Interiört är RX mer sofistikerad än någonsin tidigare. Den stora 12,3" multimedia-skärmen är enkel att använda och intuitiv att styra genom den centralt placerade Remote Touch-kontrollen. Noggrant handsyddas skindetaljer skapade av våra hantverksmästare, Takumis, ger kupén en lika modern som elegant känsla.

Standardutrustad med banbrytande Lexus Safety System+. Ett säkerhetssystem som erbjuder Aktivt krockskyddssystem med Fotgängarigenkänning, Körfältsassistans som hjälper dig hålla dig i rätt körfält, Aktivt helljussystem för att du ska få bättre sikt i mörker, Vägskyttsavläsare och Aktiv farthållare.

Om du vill kunna ta med upp till sju personer på dina resor kan du välja den större varianten RX L. Och om du vill ha en sportigare framtoning är RX 450h F SPORT med en exklusiv F SPORT-grill, F SPORT-fälgar, förbättrad responsiv fjädring och en interiör med F SPORT-design rätt val.

RX

RX 450h | RX 450hL

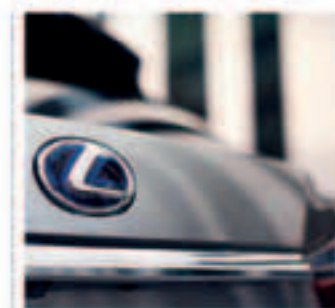

01. MODELL

Välj någon av de självladdande elhybriderna RX 450h med 5-säten eller RX 450hL med 7-säten.

Sid 04-07



02. UTRUSTNINGSNIVÅER

Vilken RX passar ditt liv, och din livsstil? Välj till Comfort, F SPORT eller Executive.

Sid 08-09



03. DETALJER

Upptäck den extraordinärt höga nivån som både standardutförandet och de olika utrustningsnivåerna erbjuder när du väljer vår lyxiga SUV Lexus RX.

Sid 10-13



04. TEKNIK

Upptäck Lexus Safety System+ och Lexus Premium Navigation. Två exempel på teknologi i yttersta framkant som representeras i RX.

Sid 14-17



05. TILLBEHÖR

Utforska det stora utbudet av tillval som är skapat av Lexus för att förhöja din upplevelse av RX.

Sid 18-19

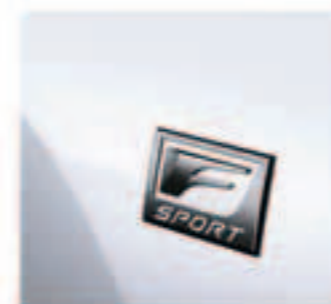

06. F SPORT

Söker du en mer sportig upplevelse bakom ratten är det RX med utrustningsnivån F SPORT du ska välja.

Sid 20-21

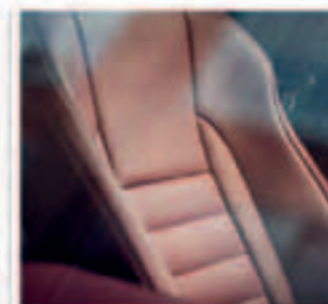

07. FÄRGER

Välj mellan exklusiva lackfärger och välj den Takumi-signerad interiör som får dig att le, varje gång du sätter dig bakom ratten i en RX.

Sid 22-27



08. UTRUSTNING

Lexus RX levereras med en bred utrustningslista som standard. Se vad mer du kan lägga till.

Sid 28-31



09. TEKNISKA DATA

Utforska alla tekniska specifikationer för RX 450h och RX 450hL.

Sid 32-35

RX 450h

Lexus RX 450h drivs av Lexus självladdande elhybrid-drivlina som smidigt kombinerar en intelligent 3,5-liters V6-bensinmotor med två elmotorer vilket ger sömlös kraft till alla fyra hjulen. Tack vare elmotorernas vridmoment kan du accelerera från 0-100 km/h på 7,7 sekunder, samtidigt som RX bara släpper ut 132 g/km* CO₂. Genom EV-läget (Electrical Vehicle) kan du dessutom köra näst intill knäpptyst medan bränsleförbrukning, CO₂-utsläpp och NO_x-utsläpp är lika med noll. Lägg till att hybridbatteriet i RX 450h aldrig behöver laddas och tar minimalt med plats vilket resulterar i ett generöst bagageutrymme.

*Blandad körning, standardutrustad RX 450h med 18" lättmetallfälgar.



Mercury Grey metalliclack och 20" lättmetallfälgar.

01. 3,5-LITERS BENSINMOTOR

RX är utrustad med en 3,5-liters V6-bensinmotor som arbetar enligt "Atkinson Cycle". V6-motorn tillsammans med två högeffektiva elmotorer ger RX hög prestanda samtidigt som den bara släpper ut 132 g/km* CO₂ och har en bränsledeklaration på 5,8 l/100 km*. När du bromsar eller släpper gasen tar elmotorerna automatiskt tillvara på rörelseenergin som annars skulle gå förlorad och laddar därmed det kompakta hybridbatteriet (placerat under baksätet). Detta innebär att hybridbatteriet aldrig behöver laddas externt med en sladd utan laddas medan du kör.

*Blandad körning, standardutrustad RX 450h med 18" lättmetallfälgar.



01

02. HYBRIDBATTERI

Med hybridbatteriets innovativa split design-lösning och smarta placering påverkas inte bagageutrymmets storlek. Hybridbatteriet levererar en hög effekt i förhållande till dess låga vikt och dessutom laddas det upp automatiskt efter behov. Allt med hjälp av den rörelseenergi som uppstår när RX kör eller bromsar. Innovativ teknik som vi kallar för Lexus självladdande elhybrid-teknik vilket innebär att du aldrig behöver ladda en RX 450h med sladd.

03. LEXUS SJÄLVLADDANDE ELHYBRIDER

RX 450h är utrustad med den senaste versionen av Lexus självladdande elhybrid-system. Den främre 123 kW starka elmotorn, generatoren och kraftfördelaren är alla samlade i ett kompakt elhybrid-växelsystem där kraften kontrolleras av en avancerad kontrollenhet som kontinuerligt optimerar kraften från el, bensin eller kombinationen av de båda kraftkällorna. RX har dessutom innovativ fyrhjulsdraft (E-FOUR) med ytterligare en 50 kW stark elmotor monterad på bakaxeln vilket innebär att du har tillgång till extra kraftpåslag när det behövs.



02



03

UPPTÄCK LEXUS SJÄVLADDANDE ELHYBRIDER

**STARTA OCH KÖR IVÄG**

När du startar bilen börjar du automatiskt i EV-läget. Notera hur tyst bilen är. I detta läge kan RX 450h nå 65 km/h på enbart elhybriddrift vilket innebär att CO₂-utsläppet och bränsleförbrukningen är lika med noll.

NORMALA KÖRFÖRHÅLLANDEN

När du passerar 65 km/h tar den avancerade och smidiga V6-motorn, med Atkinson förbränningscykel, obemärkt vid samtidigt som stödet från elmotorn finns kvar när det behövs. Genom den perfekta integrationen mellan de båda kraftkällorna levererar RX 450h en oöverträffad körkomfort - tillsammans med en låg bränsleförbrukning och CO₂-utsläpp.

FULL ACCELERATION

När du accelererar jobbar 3,5-liters V6-bensinmotorn tillsammans med elmotorn för att skapa ett maximalt kraftpåslag. Kraftfördelningen sköts automatiskt av elhybridsystemet för att du ska få maximal kraft när du behöver det.

SAKTA NER, STANNA ELLER BROMSA

När du saktar ner stängs bensinmotorn automatiskt av för att minska utsläppen till noll. Elhybridsystemet tar till vara på rörelseenergin som hade gått förlorad i en konventionell bil med förbränningsmotor och lagrar den i elhybridbatteriet. En avancerad lösning som innebär att du aldrig behöver åka till en laddstation med Lexus självaddande elhybrider.



STANDARDUTRUSTNING*

I en standardutrustad RX 450h får du snygg finish och mycket utstrålning.

* Endast tillgänglig för RX 450h.

8" multimedia-skärm med Rotary dial-kontroll
18" lättmetallfälgar med 7-ekrar
Ljudanläggning från Pioneer® med 9 högtalare

Sekventiella LED-blinkers, fram och bak
Skinsklädsel
Strålkastare, L-formade trippel-LED



COMFORT

RX utrustningsnivå Comfort kännetecknas av subtila yttre detaljer samtidigt som den erbjuder en extra hög komfortnivå.

12,3" multimedia-skärm med Remote Touch-kontroll
20" lättmetallfälgar med 5-dubbelekrar
Eluppvärmda baksäten

Intelligenta parkeringssensorer fram och bak, med autobroms
Ljudanläggning från Pioneer® med 12 högtalare
Smart bagagelucka, eldriven, rörelse- och fjärrstyrd



F SPORT**

För dig som letar efter ett sportigt SUV-utseende erbjuder utrustningsnivån F SPORT detaljer som den exklusiva F SPORT-grillen, F SPORT-fälgar och sportiga inredningsdetaljer.

** Endast tillgänglig för RX 450h.

20" F SPORT lättmetallfälgar
Adaptiv fjädring
F SPORT ratt

F SPORT skinsklädsel
F SPORT stötfångare fram och bak
Sportpedaler i aluminium



EXECUTIVE

Den ultimata utrustningsnivån för dig som söker en fullutrustad RX.

20" lättmetallfälgar med Sonic Titanium-inlägg
Adaptiv fjädring
Ljudanläggning, Mark Levinson® Premium Surround med 15 högtalare

Skinsklädsel, semianilin
Vindrutedisplay, 10"





01



02

01. 18" LÄTTMETALLFÄLGAR

Sofistikerade 7-ekrade lättmetallfälgar är standard för RX.

02. 20" LÄTTMETALLFÄLGAR

Ge din RX ett djärvt utseende med dessa mörka silverlackade 5-dubbelekrade lättmetallfälgar.

03. 20" LÄTTMETALLFÄLGAR

Med dessa 5-ekrade fälgar kan du sätta din personliga prägel genom att du kan välja till fälginlägg i olika kulörer.

04. SMART BAGAGELUCKA

För problemfri lastning och urlastning kan du välja till en rörelsestyrd bagagelucka. Det innebär att den eldrivna bagageluckan öppnas när du för handen framför Lexus-emblemet på bagageluckan medan du har den smarta nyckeln i fickan eller i närheten av bilen. Den kommer dessutom ihåg hur mycket du vanligtvis öppnar luckan och stannar sedan automatiskt i det läget.

05. TAKLUCKA / TAKRÄCKEN I ALUMINIUM

Du kan få nya RX L med en elektrisk lut- och skjutbar taklucka. Du kan även välja till takräcken i aluminium vilket gör att du enkelt kan ta med dig allt från skidor till familjens cyklar på nästa resa.

06. PANORAMAGLASTAK

Ett valbart panoramaglastak ger en känsla av frihet när solen skiner in i RX kupé. En del av glastaket går att öppna fram till för att frisk luft ska kunna strömma in i kupén.



03



04



05



06

07. TRIPPLA LED-STRÅLKASTARE

De eleganta strålkastarna på Lexus RX är uppbyggda med L-formade trippel-LED hel/halvljus som ger en fantastisk ljusbild. Dessutom understryker LED-varselljusen RX kaxiga karaktär.

08. SEKVENTIELLA LED-BLINKERS

För att ytterligare förbättra RX sofistikerade utseende har den utrustats med sekventiella främre- och bakre LED-blinkers som gör att RX syns väl ute i trafiken.

09. LED-DIMLJUS / KURVLJUS

LED-dimljusen binder ihop spindelgrillen med LED-varselljusen samtidigt som valet av LED reducerar effektivt energikonsumtionen i jämförelse med vanliga strålkastare. RX går också att få med LED-kurvljus för förbättrad sikt i skarpa kurvor.

10. LED-KOMBINATIONSLJUS BAK

De kraftfulla L-formade LED-strålkastarna bak har en kristallklar utstrålning som sträcker sig från sidan och hela vägen till bagageluckans mitt vilket ger RX ett kaxigt utseende och ökad synlighet.

11. VÄLKOMNANDE BELYSNING

När du har nyckeln i fickan tänds diskreta lampor under handtagen för att välkomna dig så snart du närmar dig RX.

12. AVANCERADE BACKSPEGLAR

Backspeglarna är konstruerade för att minska vindbrus och de är även utrustade med en uppvärmningsfunktion samt monitor för döda vinkeln och 360°-vy. Elektrokromatisk teknik reducerar bländning i mörker, och speglarna fälls in automatisk för att inte skadas när du befinner dig på trånga utrymmen. Dessutom lutar de automatiskt neråt när du backar för att du ska få bättre sikt bakåt.

13. SVAVANDE TAKDESIGN

När du ser RX märker du tydligt de svarttonade och krominramade C-pelarna. De skapar en visuell effekt som gör att taket tillsynes svävar. En ovanlig design som aldrig tidigare skådats på en Lexus.



07



08



09



10



11



12



13



01

01. SKINNKLÄDD RATT

Den 3-ekrade skinnratten ligger perfekt i händerna och har en rad designelement som förbättrar komforten för dig som förare. Den har dessutom en uppvärmningsfunktion samt integrerade kontroller för styrning av ljud, telefon, multiinformationsskärm, Aktiv farthållare och Körfältsassistent.

02. CLIMATE CONCIERGE MED NANO[®] TEKNOLOGI

Klimatanläggningen anpassar automatiskt atmosfären i kupén efter aktuella förhållanden genom Climate Concierge. Den använder sedan informationen för att reglera temperaturen i sätena, ratten och kupén i sin helhet. Infraröda sensorer läser även av kroppstemperaturen hos dina passagerare i baksätet och justerar sedan luftkonditionering och temperatur. Vår prisbelönta NANO[®]-teknik använder mikroskopiska, negativt laddade partiklar för att rena luften. Tekniken har även en trevlig, fuktgivande effekt på din hud och ditt hår.

03. JUSTERBARA MUGGHÅLLARE

De två mugghållarna i mittkonsolen är smart utrustade med en gummimatta som ger ett extra grepp i botten vilket gör att plastflaskor enkelt kan öppnas med bara en hand. Mugghållarna längst fram är även justerbara och kan därmed rymma allt från långa plastflaskor till mindre take away-muggar.

04. FRAMSÄTEN

De exklusiva skinnsätena har genomgått en avancerad produktionsprocess där integrerad skum-teknik har använts. Denna racinginspirerade process ger både förare och passagerare en högre komfort och sidostöd, samtidigt som vi har haft möjlighet att lägga till extra kraftfulla sätesventiler.

05. FLEXIBEL KUPÉ

Det praktiska baksätet med en 40/20/40 delning är standard för RX vilket gör det enkelt för dig att ta med en cykel eller andra skrymmande föremål. Om du fäller mittsätet får du enkelt plats med skidor eller snowboard och väljer du att fälla hela sätesraden får du plats för riktigt stora otympliga föremål.



02



03

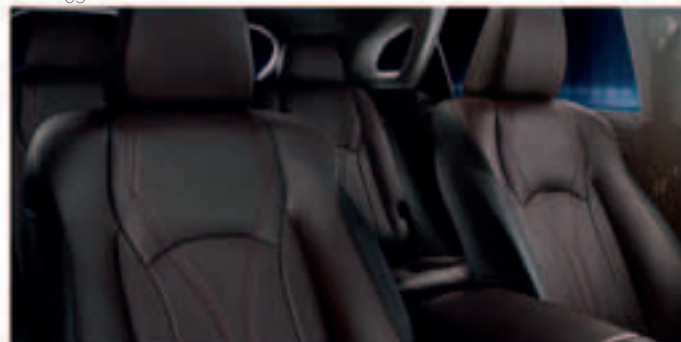

04



05

05

01. EN TREDJE SÄTESRAD

Genom RX 450hL erbjuder vi en tredje sätesrad vilket innebär att fem personer och två barn numera säkert kan följa med på resan.

02. FÖRVARING AV INSYNSKYDD

För att förbättra sätes- och bagageutrymmet kan insynsskyddet enkelt förvaras under bagageutrymmets golv när det inte används.

03. SÄTT DIG LÄNGST BAK

Den andra sätesraden glider smidigt framåt medan sätet fälls för att passagerare enkelt ska kunna sätta sig bekvämt på tredje raden.

04. MUGGHÅLLARE

I RX 450hL har två stora mugghållare placerats mellan de två sätena på den tredje sätesraden för att resan ska bli extra bekväm för passagerarna längst bak.

05. KLIMATANLÄGGNING

RX 450hL har en individuell luftkonditioneringszon för den tredje sätesraden som kan styras antingen från sätet eller via den centrala multimedia-skärmen.

06. ELJUSTERBAR TREDJE SÄTESRAD

Den tredje sätesraden kan styras elektriskt från sätesraden i mitten eller från bagageutrymmet.



01



02



03



04



05

06



01

01. EXTRA STOR SKÄRM OCH 3D-VY

För att du ska kunna slappna av bakom ratten är den 12,3" stora centrala skärmen perfekt placerad i mitten av instrumentbrädan. Föraren eller passagerare styr enkelt allt från Lexus Premium Navigation till klimatanläggning via röstkommando eller Remote Touch-kontrollen.

För att underlätta hanteringen av RX i trånga utrymmen skapar fyra kameror en virtuell 360° 3D-vy av din RX och guidar föraren via den stora centrala multimedia-skärmen. Bra vid manövrering i parkeringshus till exempel.

02. MULTIINFORMATIONSSKÄRM

Denna 4,2" stora TFT-skärmen (Thin Film Transistor) i färg är monterad mellan de två huvudmätarna i instrumentpanelen och håller dig uppdaterad på allt från säkerhetsvarningar till navigationsdirektiv.

03. LEXUS PREMIUM NAVIGATION

Lexus Premium Navigation erbjuder detaljrik 3D-grafik och många olika kartmöjligheter och styrs enkelt med fjärrkontrollen eller via röstkommandon. Systemet kan till och med skapa en QR-kod som skickas till din smartphone vilket hjälper dig att nå hela vägen fram till din slutdestination när du behöver gå den sista biten.

04. PIONEER® LJUDANLÄGGNING, 9 ELLER 12 HÖGTALARE

En ljudanläggning från Pioneer® med 9 högtalare, DAB/AM/FM RDS-mottagare, CD-spelare och Bluetooth®-anslutning är standard. Ljudanläggningen från Pioneer® med 12 högtalare (med subwoofer) är standard för Comfort och F SPORT nivåerna. Väljer du RX 450hL är subwoofern specialanpassad för att inte ta någon plats från kupéns totala utrymme.

05. MARK LEVINSON® PREMIUM SURROUND

Ljudanläggningen med Mark Levinson® Premium Surround-systemet har 15-högtalare och GreenEdge™-teknik har skräddarsytt för att förstärka RX akustiska egenskaper. Systemet levererar därmed en digital hemmabioplevelse i 7.1 som förbättrats av Clari-Fi™-teknik, vilken återuppbygger ljud som gått förlorat under en digital kompression.

06. EXTRA BRED VINDRUTEDISPLAY

All typ av fordonsdata projiceras i färg direkt på vindrutan. Projiceringen är 240 mm x 90 mm stor och ger dig snabbt information kring navigering eller ljudanläggningen utan att behöva släppa blicken från vägen.

07. TRÅDLOS LADDARE

Smidigt placerad i RX mittkonsol hittar du den trådlösa smartphone-laddaren. Denna laddare ger dig ett fulladdat batteri utan att du behöver koppla in en sladd tack vare induktionsladdning.



02



03

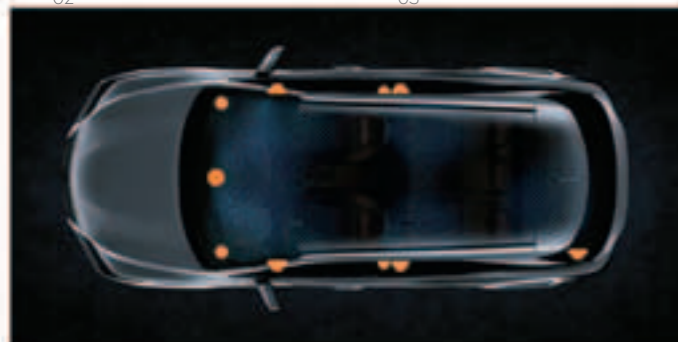

04

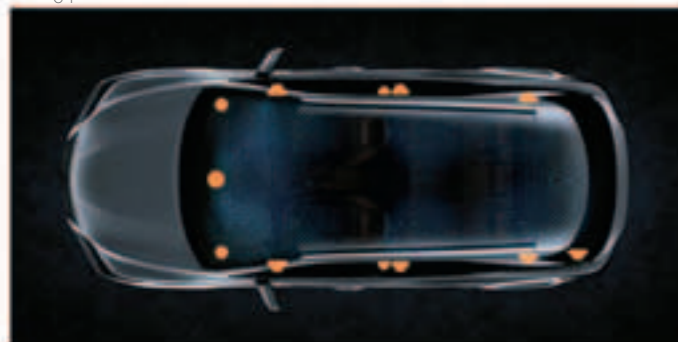

05



06



07

01. 5 STJÄRNOR I EURO NCAP

RX 450h och nya RX 450hL tilldelades 5 stjärnor i det prestigefyllda testet Euro NCAP. Ett test vars syfte är att hjälpa konsumenter att enklare kunna jämföra fordon samt identifiera det säkraste valet för deras behov. RX låg långt över det som krävdes för att uppnå maximala fem stjärnor och hade det bästa fotgängarskyddet som någonsin har uppnåtts av en stor SUV. Ett resultat som gör RX 450h och nya RX 450hL till några av de säkraste bilarna i sitt segment.

02. TIO KROCKKUDDAR

RX är standardutrustad med tio krockkuddar. Vid en kollision aktiverar krocksensorerna förar- och passagerarkrockkuddarna samt sidokrockkuddarna samtidigt. Passagerare i framsätet skyddas även av knäckrockkuddarna medan krockskyddsgardiner löper längsmed båda sidor av Lexus RX.

03. KROCKKUDDAR TILL RX 450hL

I RX L har våra ingenjörer förlängt krockskyddsgardinerna längsmed sidorna för att även passagerare längst bak ska färdas säkert.

04. INTELLIGENTA PARKERINGSENSORER

När parkeringssensorer bak eller fram upptäcker ett objekt i närheten av RX, vid hastigheter under 15 km/h, ger den inte bara ifrån sig en signal. RX saktar även in automatiskt och uppmanar dig att bromsa. Om systemet anser att en kollision är oundviklig bromsar bilen automatiskt tills den står helt still.

05. MONITOR FÖR DÖDA VINKELN

RX har en radar i stötfångaren som läser av körfälten bakom och bredvid bilen. När föraren indikerar ett filbyte, samtidigt som en trafikant ligger i en fil bredvid RX, varnas föraren genom att en lampa tänds i backspegeln.

06. BACKVARNARE FÖR KORSANDE TRAFIK MED AUTOBROMS

Backvarnaren för korsande trafik använder sig av samma sensorer som monitorn för döda vinkeln för att upptäcka fordon som är i närheten av bilen på exempelvis en parkeringsplats. Om en kollision är nära aktiveras Drive Force Limiting Control och Brake Control för att aktivt undvika en krock.



01



02



03

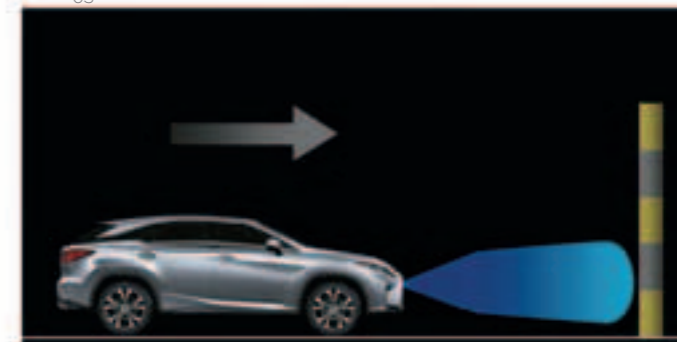

04



05



06

01. LEXUS SAFETY SYSTEM +

Det banbrytande Lexus Safety System + är standard när du väljer Lexus RX och ger dig:

- Aktivt krockskyddssystem med Fotgångarigenkänning
- Aktiv farthållare
- Automatiskt avbländande helljus eller Aktivt helljussystem
- Körfältsassistans
- Vägskyltsavläsare

02. AKTIVT KROCKSKYDDSSYSTEM / FOTGÅNGARIGENKÄNNING

En millimetervågradar och en dator kalkylerar ständigt om det finns en kollisionsrisk. Om risken är hög varnar det Aktiva krockskyddssystemet föraren och hjälper till att öka bromstrycket. Om en kollision bedöms som oundviklig bromsas bilen in automatiskt och säkerhetsbältena dras åt för att väsentligt mildra skadan som kan uppstå. Bedömer systemet att en kollisionsrisk finns med ett föremål, t ex en fotgängare, aktiverar det automatiskt bromshjälp vid hastigheter mellan 10-80 km/h för att undvika en kollision.

03. AKTIV FARTHÅLLARE

För att du ska få en mer avslappnad resa erbjuder RX en Aktiv farthållare som ständigt mäter och håller avståndet till bilen framför - oavsett om bilen varierar i hastighet.

04. KÖRFÄLTSSASSISTANS / AUTOMATISKT AVBLÄNDANDE HELLJUS

Körfältsassistansen (LKA) övervakar RX position i körfältet via en kamera som är monterad i framrutan. Om bilen håller på att glida ut mot sidan av körfältet aktiveras en varningssignal samtidigt som systemet smidigt korrigerar positionen på vägen. I mörker använder de Automatiskt avbländande helljuset (AHB) samma kamera som Körfältsassistansen för att automatiskt blända av helljuset när du får möte. Detta gör att föraren får en bekvämare resa samtidigt som risken för en eventuell kollision minimeras.

05. AKTIVT HELLJUSSYSTEM

Justerbara aktiva LED-strålkastare hindrar RX från att blända andra trafikanter. Totalt 11 oberoende LED-chip gör tillsammans att delar av strålkastaren är aktiverade eller avaktiverade för att alltid ha exakt kontroll på upplysta och oupplysta områden.

06. VÄGSKYLTSAVLÄSARE

Vägskyltsavläsaren (RSA) i RX läser av vägs skyltar via en kamera som är monterad i framrutan och ger föraren information i multiinformationskärmen. Systemet kan läsa av alla skyltar som är anpassade till Wien-konventionens förordning, inklusive lysande och blinkande.

Lexus Safety System + får inte under några omständigheter användas för att ersätta dina färdigheter bakom ratten. Läs nogga igenom instruktionsboken innan du använder systemet och kom ihåg att föraren alltid ansvarar för säkerheten. Detaljer om specifikationer och utrustning kan ändras enligt lokala förhållanden och krav. Vänligen fråga din lokala auktoriserade Lexus-återförsäljare om du har några frågor.

LEXUS SAFETY SYSTEM +

01

02

03

04

05

06

01. FÖRSTÄRKT CHASSI

Den senaste generationen av RX är otroligt exakt och lyhörd tack vare ett starkare chassi, förbättrad hjulupphängning och ny styrteknik. Avancerad lasersvetsning- och limningsteknik har här kombinerats för att RX ska bli extra slitstark. Deformationszoner fram och bak absorberar den energi som uppstår vid en olycka medan rattstängan är konstruerad för att kollapsa vid en allvarlig frontalkollision. Dessutom har pelare, golvdelar och sidostödbalkar förstärkts för att kunna hantera energin som kan alstras vid en eventuell kollision.

02. AVANCERAD AERODYNAMIK

RX har aerodynamiska egenskaper tack vare ett nästintill platt underrede och en takspoiler som håller ner bränsleförbrukningen samtidigt som ljud och turbulens från luftströmmar minskat markant. En genomtänkt design som säkerställer att det alltid är en fantastisk upplevelse att köra en RX, även vid höga hastigheter.

03. KÖRLÄGESVÄLJARE

Genom körlägesväljaren som är centralt placerad i mittkonsolen kan du snabbt välja mellan ECO, NORMAL, SPORT S och SPORT S+. Allt för att maximera RX effekt, dynamik och prestanda på bästa möjliga sätt. Som förare kan du även anpassa RX efter din körstil genom läget CUSTOMIZE som då ställer in motor, hybridssystem, chassi och luftkonditionering efter dig och din körstil.

04. FYRHJULSDRIFT / E-FOUR

Den innovativa och variabla fyrhjulsdriften E-FOUR har en 50 kW stark elmotor monterad på bakaxeln, vilket ger omedelbar respons när du behöver det.

05. ADAPTIV FJÄDRING

För en förhöjd känsla bakom ratten kan RX utrustas med en Adaptiv fjädring som levererar intelligent dämpning till alla fyra hjulen. Detta förbättrar inte bara körkomforten utan ökar även stabiliteten vilket ger föraren full kontroll över denna stora SUV.

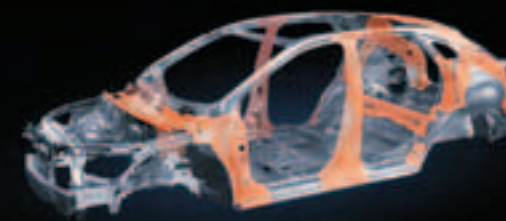

01



02



03



04



05

**01. VINTERHJUL MED 18" LÄTTMETALLFÄLGAR**

De 5-ekrade lättmetallfälgarna till RX är anpassade för klara vårt nordiska klimat. Välj till dubb- eller friktionsdäck. Kontakta din Lexus-återförsäljare för mer information.

02. INLÄGG FÖR LÄTTMETALLFÄLGAR

Snyggt utformade inlägg sammanför RX karossfärg med ekrarna på 20" lättmetallfälgarna. Inläggen fixeras direkt på fälgen och finns i Sonic white, Black eller Copper Brown.

03. LEXUS NAVIGATION

Uppgradera din RX multimedia-skärm med en fullskalig europeisk navigation. Dessutom innebär navigationen att föraren enkelt får information om hastighetsbegränsningar, kameratöviser*, RDS-TMC-trafikinformation** och online-sökning direkt i skärmen.

04. DEKORLIST, BAGAGELUCKA***

Kromdetaljerna placerade längsmed nederkanten av bagageluckan levererar ett lika snyggt som subtilt utseende.

05. DEKORLIST, DÖRR

En djärv strimma av krom följer undersidan av varje sidodörr på RX för att ytterligare framhäva den urbana stilen.

06. BAGAGERUMSMATTA

Genom att vara tillverkad av hård, flexibel plast med ett slitstarkt ytmönster och upphöjda kanter skyddar mattan bagageutrymmet mot lera, smuts, sand eller vätskor.

07. HORIZONTALT LASTNÄT

Om inte bagageutrymmet är fullpackat glider väskor lätt runt vilket kan distrahera föraren. Tack vara det horisontella lastnätet löser sig det problemet genom att lastnätet håller bagaget på plats under hela färden.

08. VERTIKALT LASTNÄT

Nätet sätts enkelt upp på de förmonterade krokarna i bagageutrymmet vilket gör att du på ett smidigt sätt kan hålla mindre föremål på plats under hela färden.

09. SKYDDSLIST FÖR DEN BAKRE STÖTFÅNGAREN, SVART***

Denna skyddslist är tillverkad av ett robust svart kompositmaterial som skyddar den bakre stötfångarens lack när bagage ska lastas i eller ur bagageutrymmet.

10. SKYDDSLIST FÖR DEN BAKRE STÖTFÅNGAREN, ROSTFRITT

Genom att vara tillverkad av polerat rostfritt stål kombinerar denna skyddslist stil och styrka på ett perfekt sätt. Skyddsplattan har en kant som skyddar den bakre stötfångaren när bagage ska lastas i eller ur bagageutrymmet.

* Där det är lagligt att göra det.
** Beroende på lokal tillgänglighet.
*** Ej tillgänglig på RX 450hL.

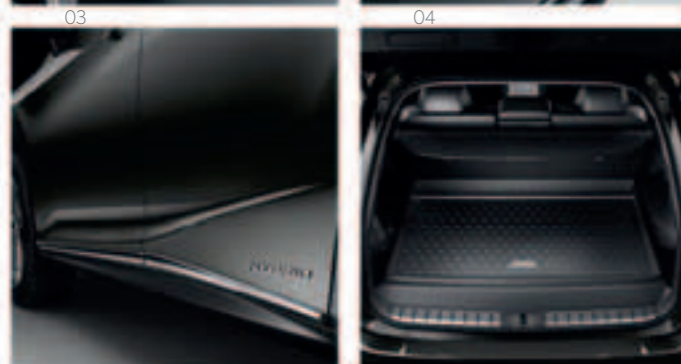
**11. IHOPFÄLLBAR CYKELHÅLLARE, BAK***

Med en lika lätt som höghållfast och samtidigt lösbar design har denna cykelhållare plats för upp till två cyklar. Dessutom ingår en integrerad lampa, registreringskyltshållare och 13-stifts uttag.

12. TAKMONTERAD CYKELHÅLLARE

Cykelhållaren är lösbar och har ett speciellt grepp som säkrar både cykelns hjul och ram. Bekvämt nog kan cykelns position dessutom korrigeras när den står stadigt på taket.

13. SKID- OCH SNOWBOARDHÅLLARE

Den lösbara skid- och snowboardhållaren har en mjuk yta som håller din utrustning på plats utan att skada dess yta. Hållaren kopplas ihop med RX takräcke och rymmer sex par skidor eller fyra snowboards.

14. TAKBOX

Med en aerodynamisk design har denna takbox hög kapacitet som är idealisk för semesterar med hela familjen. Boxen går att öppna från båda sidor och har ett centrallås med flera låspunkter. Den finns tillgänglig i titanfärg med "aeroskin" mönstrad lucka.

15. DRAGKROK, AVTAGBAR

Drag- och bromskrafterna är jämt fördelade för att du ska minimera risken för skador när du drar exempelvis en släpvagn efter din RX. När dragkroken inte ska användas kan den enkelt tas av.

16. TAKRÄCKE**

Takracket låses fast på takrelingen och utgör därför en säker bas när du ska packa större föremål på taket.

17. GOLVMATTOR

De svarta eller bruna golvmattorna är tillverkade av acuvelour för att skydda kupémattan samt komplettera kupéns ljudabsorberande egenskaper. Dessutom har mattorna en särskild säkerhetsanordning som hindrar dem från att glida runt.

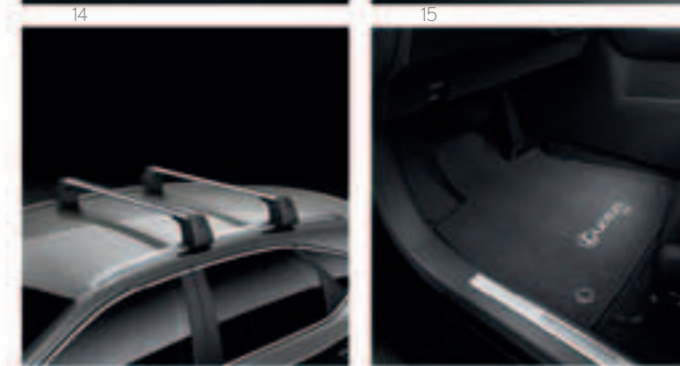

* Ej tillgänglig på RX 450hL.
** Ej kompatibel med panoramaglastaket.



F SPORT

01. F SPORT DESIGN

En djärvare spindelgrill med en exklusiv nätdesign och lägre spoiler med ett skydd i krom accentuerar RX 450h F SPORT racinginspirerade utseende. Detaljer som ett F SPORT-emblem (baserat på kurvorna från Fuji Speedway), svarta ytterbackspeglar och 20" F SPORT lättmetallfälgar hjälper dessutom till att understryka RX kaxiga karaktär.

02. 20" F SPORT LÄTTMETALLFÄLGAR

Dessa 20" lättmetallfälgar är utformade exklusivt för F SPORT med mörk metallicfärg som återspeglar de målmedvetna, sportiga aspekterna av RX.

03. F SPORT INTERIÖR

Skinnklädseln Dark Rose (med svart takhimmel) är accentfärgen för utrustningsnivån F SPORT till RX 450h. De exklusiva F SPORT-sätena är skapade med en integrerad skumteknik för extra stöd när du tar en snäv kurva. Aluminiuminlägg kompletterar den vackert utformade F SPORT-ratten som är inspirerad av vår ikoniska supersportbil LFA. Ratten med perforerat skinn matchar också växelväljaren och skapar en spännande racingkaraktär.

04. F SPORT INSTRUMENT

Den centrala F SPORT-mätaren använder innovativ tunnfilmtransistor-teknik. En lösning RX F SPORT ärvt från supersportbilen LFA. Bildskärm har både en digital varv- och hastighetsmätare, som även finns representerade i Lexus F-bilar.

05. G-SENSOR

Instrumentbrädan i RX med utrustningsnivån F SPORT har en G-kraftsensor som mäter både longitud och latitud. Sensorn läser av RX position och presenterar styrvinkeln, gasreglaget och det hydrauliska bromstrycket.



01



02



03



04



05

ATT UTVECKLA EN NY LEXUS-FÄRG ÄR BÅDE KOMPLICERAT OCH TIDSKRÄVANDE



Lexus designers använder aldrig standardkulörer, utan föredrar att utveckla sina egna från grunden. Det är en mödosam process som kan ta ända upp till två år. Lexus färgpalett omfattar idag cirka 30 färger: bland annat metallicfärgerna Satin Silver och Sonic Titanium.

Det finns inga genvägar för att skapa en ny Lexus-färg; en designers slutgiltiga val görs först efter att noggrant ha granskat hundratals färgprover. "När vi håller på att utveckla en ny färg studerar jag så många nyanser att jag ibland inte kan se klart vid arbetsdagens slut" säger Megumi Suzuki, en av Lexus mest erfarna färgdesigners.

"Varenda gång jag träffar någon, går in i en affär eller hem till en vän så kollar jag rent automatiskt in material och färger," säger hon. "Och jag är knappast ensam om det på min avdelning."

Även efter det att man till slut valt en färg finns det massor kvar att göra. Under processens gång har också Suzuki tagit hjälp av en rad olika experter; labbtekniker som blandar färgerna, konstruktörer, skulptörer som bygger lermodellerna och inte minst de på lackeringsavdelningen vilka ansvarar för att ge varje enstaka RX som lämnar fabriken en perfekt finish. Med några veckors mellanrum levererar Kansai Paint (en färgleverantör till Lexus) en ny sändning och då går Lexus färgdesigners ytterst noggrant igenom proven. Man vrider och böjer de lackade testpanelerna för att efterlikna bilens kurvor och man gör det såväl inomhus som utomhus, under strålkastare, i strålände solsken, i skugga och när det är molnigt. Man gör det vid olika tider, under dag och kväll och vid olika årstider.

Att välja den slutliga nyansen är inte lätt; en färg som kan se bländande vacker ut en solig sommarmorgon kan framstå som karaktärlös i skuggan eller i bilsalongens belysning. En färgdesigner måste också kämpa emot sina egna preferenser. "En märklig sak med färger är att ens uppfattning förändras beroende på årstid, hur man känner sig just nu och de trender man ser runt omkring sig," säger Suzuki.

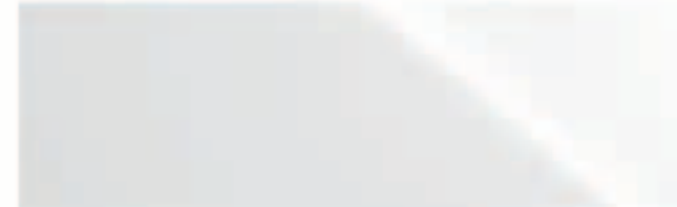
F WHITE | 083¹SONIC WHITE | 085²

SATIN SILVER | 1J4



SONIC TITANIUM | 1J7

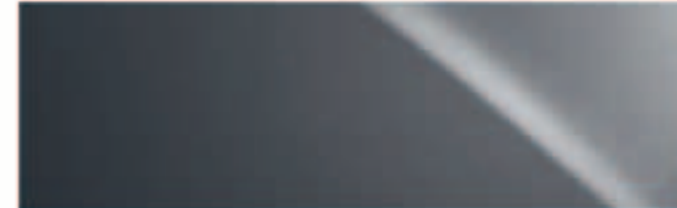
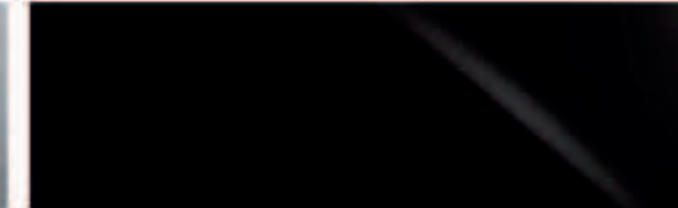

MERCURY GREY | 1H9

BLACK | 212³

GRAPHITE BLACK | 223

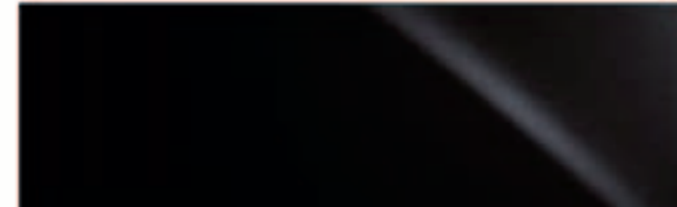

MORELLO RED | 3R1

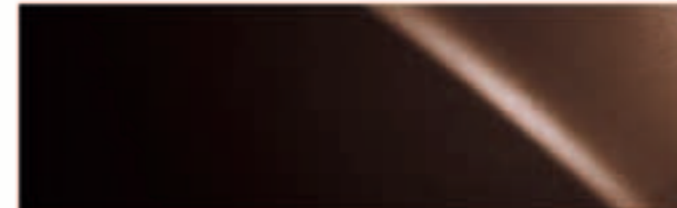
COPPER BROWN | 4X2²SAND ECRU | 4U7²

DEEP BLUE | 8X5

SAPPHIRE BLUE | 8X1¹

¹ Endast tillgänglig till F SPORT.

² Ej tillgänglig till F SPORT.

³ Ej metallic.

Tänk på att färgerna som visas här i trycksaken av trycktekniska skäl inte alltid överensstämmer exakt med verkligheten.

MJUKT SKINN¹



Black Ivory Noble Brown Topaz Brown

SEMIANILIN-SKINN²



Black Ivory Noble Brown Rich Cream Topaz Brown

F SPORT SKINN³



Black Dark Rose White

INLÄGG⁴



Black Grain Dark Brown, Shimamoku Laser Cut Dark Wood Dark Walnut Bamboo Aluminium

F SPORT INLÄGG⁵

¹ Mjukt skinn är standard.
² Semianilin-skinn är standard för utrustningsnivån Executive.
³ F SPORT skinn är standard för utrustningsnivån F SPORT.
⁴ Black Grain är standard. Välj mellan de fyra träinläggen, som illustreras ovan, för utrustningsnivån Executive. Bamboo är endast tillgänglig i kombination med Black, Ivory eller Topaz Brown-skinn.
⁵ Aluminium-inlägg är standard för utrustningsnivån F SPORT.

Bilderna på följande tre sidor illustrerar ett urval av de kombinationer som är tillgängliga. Din lokala auktoriserade Lexus-återförsäljare ger dig gärna ytterligare hjälp.



01



02



03

01 Noble Brown skinn med Black Grain-inlägg
 02 Black skinn med Black Grain-inlägg
 03 Ivory semianilin-skinn med Dark Walnut-inlägg (Executive)



04



05



06

- 04 Rich Cream semianilin-skinn med Dark Brown Shimamoku-inlägg (Executive)
- 05 Topaz Brown semianilin-skinn med Bamboo-inlägg (Executive)
- 06 Nobel Brown semianilin-skinn med Laser Cut Dark Wood-inlägg (Executive)



07



08



09

- 07 White F SPORT skinn med Aluminium-inlägg (F SPORT)
- 08 Dark Rose F SPORT skinn med Aluminium-inlägg (F SPORT)
- 09 Black F SPORT skinn med Aluminium-inlägg (F SPORT)

EXTERIÖR	STANDARD*	COMFORT	F SPORT*	EXECUTIVE
Backspeglar, yttre, eluppvärmda, eljusterbara och automatiskt infällbara	■	–	–	–
Backspeglar, yttre, eluppvärmda, eljusterbara med minnesfunktion, automatiskt infällbara och automatiskt avbländande	–	■	■	■
Bagagelucka, eldriven, rörelse- och fjärrstyrd, med inställningsbar höjd	–	■	■	■
Dimljus bak	■	■	■	■
Dimljus fram, LED	■	■	–	–
Dimljus fram, LED, med kurvlyjus	–	–	■	■
Dragvikt, 2 000 kg (dragkrok ingår ej) (RX 450h)	■	■	■	■
F SPORT emblem på framskärmarna	–	–	■	–
F SPORT grill	–	–	■	–
F SPORT stötfångare fram och bak	–	–	■	–
Kombinationsljus bak, LED	■	■	■	■
Mörktonade rutor	■	■	■	■
Sekventiella blinkers fram och bak, LED	■	■	■	■
Strålkastare, L-formad trippel-LED	■	■	■	■
Strålkastare med automatisk nivåreglering	■	■	■	■
Strålkastarspolare	■	■	■	■
Rutor, UV-reducerande och värmeisolerade	■	■	■	■
Takreling, integrerat	■	■	■	■
Varselljus, LED	■	■	■	■
Vindrutetorkare med regnsensor	■	■	■	■
HJUL				
18" lättmetallfälgar, 235/65 R18 däck	■	–	–	–
20" lättmetallfälgar, 235/55 R20 däck	–	■	–	–
20" F SPORT lättmetallfälgar, 235/55 R20 däck	–	–	■	–
20" lättmetallfälgar med Sonic Titanium-inlägg, 235/55 R20 däck	–	–	–	■

AKTIV SÄKERHET OCH KÖREGENSKAPER

Active Sound Control (ASC) (RX 450h)	–	–	■	–
Adaptiv fjädring (AVS)	–	–	■	■
Aktiva bromsljus	■	■	■	■
Aktiva krängningshämmare (RX 450h)	–	–	□	–
Antisladdsystem (VSC)	■	■	■	■
Antispinnsystem (TRC)	■	■	■	■
Backvarnare för korsande trafik med autobroms (RCTAB)	–	□	□	■
Bromsassistanssystem (BAS)	■	■	■	■
Dynamisk stabilitetskontroll (VDIM)	■	■	■	■
Elektrisk styrservo (EPS)	■	■	■	■
Elektronisk bromskontroll, regenererande (ECB)	■	■	■	■
Elektronisk bromskraftsfördelning (EBD)	■	■	■	■
Elektronisk handbroms med bromshållare (EPB)	■	■	■	■
EV (Electric Vehicle)-läge	■	■	■	■
Hjälpssystem vid start i motlut (HAC)	■	■	■	■
Intelligenta parkeringssensorer fram och bak med autobroms (IPS)	–	■	■	■
Körlägesväljare, ECO / NORMAL / SPORT	■	■	–	–
Körlägesväljare, ECO / NORMAL / SPORT S / SPORT S+	–	–	■	■
Lexus Safety System + (LSS +)	■	■	■	■
- Automatiskt avbländande helljus (AHB)	■	■	■	–
- Aktiv farthållare (ACC)	■	■	■	■
- Aktivt helljussystem (AHS)	–	–	–	■
- Aktivt krockskyddssystem (PCS)	■	■	■	■
- Körfältsassistans (LKA)	■	■	■	■
- Vägskyttsavläsare (RSA)	■	■	■	■

AKTIV SÄKERHET OCH KÖREGENSKAPER	STANDARD*	COMFORT	F SPORT*	EXECUTIVE
Låsningfria bromsar (ABS)	■	■	■	■
Monitor för "döda vinkeln" (BSM)	–	□	□	■
Varningssystem för lågt lufttryck i däck (TPWS) med automatisk lokalisering	■	■	■	■

PASSIV SÄKERHET

Bältespåminnare (varningslampa och ljudsignal)	■	■	■	■
Bältessträckare med bälteskraftbegränsare fram och bak	■	■	■	■
ISOFIX-fästen för barnstol i yttre sittplatserna bak	■	■	■	■
Krockkudde passagerare fram, urkopplingsbar med nyckel	■	■	■	■
Krockkuddar, förare och passagerare fram; huvud, sida, knä samt sidokrockgardin fram och bak	■	■	■	■

STOLDSKYDD

Automatisk dörrlåsning när bilen börjar köra	■	■	■	■
Dubbelt dörrlås	■	■	■	■
Stöldskyddssystem, rörelse-, lutnings- och glaskrosssensor, med siren	■	■	■	■

LJUD, KOMMUNIKATION OCH INFORMATION

360°-monitor (PVM)	–	–	□	■
Antenn, integrerad i bakrutan	■	■	■	■
Backkamera	■	■	■	■
Bluetooth®, handsfree och ljuduppspelning	■	■	■	■
Digital radiomottagning (DAB)	■	■	■	■
Klocka, analog	■	–	–	–
Klocka, analog med GPS-funktion	–	■	■	■
Lexus Premium Navigation	–	■	■	■
Ljudanläggning, Pioneer®, med 9 högtalare	■	–	–	–
Ljudanläggning, Pioneer®, med 12 högtalare	–	■	■	–
Ljudanläggning, Mark Levinson® Premium Surround, med 15 högtalare	–	–	□	■
Multimedia-skärm, Lexus Media Display, 8"	■	–	–	–
Multimedia-skärm, 12,3"	–	■	■	■
Rattmonterade kontroller - ljud / display / telefon / röst / ACC / LKA	■	■	■	■
Remote Touch-kontroll för styrning av multimedia-skärmen	–	■	■	■
Rotary Dial-kontroll för styrning av Lexus Media Display	■	–	–	–
Trådlös laddare	–	■	■	■
Vindrutedisplay (HUD) i färg, 10"	–	□	□	■

* Endast RX 450h

- Standard
- Finns som tillval
- Finns som del av ett paket
- Ej tillgänglig

INTERIÖR KOMFORT	STANDARD*	COMFORT	F SPORT*	EXECUTIVE
Armstöd bak med förvaringsbox	■	■	■	■
Backspegel, inre, automatiskt avbländade	■	■	■	■
Baksäte med manuellt juster- och fällbart ryggstöd, 40/20/40-delning	■	■	■	■
Baksäte med elektriskt juster- och fällbart ryggstöd, 40/20/40-delning (RX 450h)	–	–	□	■
Baksäte, tredje sätesraden, elektriskt juster- och fällbart ryggstöd, 50/50-delning (RX 450hL)	–	■	–	■
Baksäten, eluppvärmda	–	■	■	■
Centrallås, Smart Entry Keyless System (nyckellöst lås- och startsystem)	■	■	■	■
Framstolar, eluppvärmda och luftkonditionerade	■	■	■	■
Framstolar med 2-vägs eljusterbart svankstöd	■	■	■	–
Framstolar med 4-vägs eljusterbart svankstöd	–	–	–	■
Framstolar, 8-vägs eljusterbara, med minnesfunktion för förarstol	■	■	■	–
Framstolar, 10-vägs eljusterbara med minnesfunktion	–	–	–	■
Framstolar, F SPORT	–	–	■	–
In/ursteagsautomatik; förarstol och ratt justeras för enklare in- och utsteg	■	■	■	■
Interiördetaljer, Black Grain	■	■	–	–
Interiördetaljer, Aluminium	–	–	■	–
Interiördetaljer, val av träslag	–	–	–	■
Instegslistor	■	■	–	–
Instegslistor, aluminium med Lexus-inskription	–	–	–	■
Instegslistor, F SPORT	–	–	■	–
Klimatanläggning, elektronisk, 2-zoner (RX 450h)	■	■	■	■
Klimatanläggning, elektronisk, 3-zoner (RX 450hL)	–	■	–	■
Klimatanläggning, elektronisk, automatiskt cirkulationssystem	■	■	■	■
Klimatanläggning med Nanoe®-teknologi	■	■	■	■
Klädsel, skinn	■	■	■	–
Klädsel, semianilin-skinn	–	–	–	■
Kortnyckel	–	–	–	■
Panoramaglastak, öppningsbart, elektrisk (lutnings-/skjutbar) (RX 450h)	–	○**	○	○
Ratt, eluppvärmd	■	■	■	■
Ratt, treekrad och klädd i perforerat skinn, med växelpaddlar	–	–	■	–
Ratt, treekrad och skinnklädd	■	■	–	■
Reparationskit, däck	■	■	■	■
Solskyddsgardiner för sidorutor bak, manuella	–	–	■	■
Sportpedaler	–	–	■	–
Startknapp, elektroniskt styrd (utan nyckel)	■	■	■	■
Subtil LED-belysning	–	–	■	■
Taklucka, elektrisk (lutnings-/skjutbar) (RX 450hL)	–	○**	–	○
Växelväljare, skinnklädd	■	■	–	■
Växelväljare, F SPORT, klädd i perforerat skinn	–	–	■	–

* Endast RX 450h

** Endast i kombination med Teknik-paketet

- Standard
- Finns som tillval
- Finns som del av ett paket
- Ej tillgänglig

PAKET	STANDARD*	COMFORT	F SPORT*	EXECUTIVE
Teknik-paket	–	□	–	–
Backvarnare för korsande trafik med autobroms (RCTAB)	–	□	□	■
Monitor för döda vinkeln (BSM)	–	□	□	■
Vindrutedisplay (HUD) i färg, 10"	–	□	□	■
Premium-paket (RX 450h)	–	–	□	–
360°-monitor (PVM)	–	–	□	■
Aktiva krängningshämmare	–	–	□	–
Backvarnare för korsande trafik med autobroms (RCTAB)	–	□	□	■
Baksäte med elektriskt juster- och fällbart ryggstöd, 40/20/40-delning	–	–	□	■
Ljudanläggning, Mark Levinson® Premium Surround, med 15 högtalare	–	–	□	■
Monitor för döda vinkeln (BSM)	–	□	□	■
Vindrutedisplay (HUD) i färg, 10"	–	□	□	■

* Endast RX 450h

- Standard
- Finns som tillval
- Finns som del av ett paket
- Ej tillgänglig

TEKNISKA DATA

MOTOR	RX 450h AWD
Cylindervolym (cm ³)	3456
Cylindrar / Ventiler	V6 / 24
Max. effekt (hk vid v/min)	262 vid 6000
Max. effekt (kW vid v/min)	193 vid 6000
Max. vridmoment (Nm vid v/min)	335 vid 4600
MOTORER, EL	
Typ	Växelström synkronmotor, permanentmagnet
Max. effekt (hk), fram / bak	167 / 68
Max. effekt (kW), fram / bak	123 / 50
Max. vridmoment (Nm), fram / bak	335 / 139
KRAFTÖVERFÖRING	
Transmissionstyp	Elektroniskt styrd steglös variabel automatväxellåda, E-CVT
Drift	Fyrhjulsdraft (E-FOUR)
SAMMANLAGD MAX. EFFEKT	
Max. effekt (hk)	313
Max. effekt (kW)	230
PRESTANDA	
Toppfart (km/h)	200
Acceleration 0-100 km/h (s)	7,7
BRÄNSLEDEKLARATION* (l/100 km)	
Stadskörning	5,7 / 60 ¹
Landsvägskörning	5,9 / 5,8 ¹
Blandad körning	5,8 / 5,9 ¹
CO₂ UTSLÄPP* (g/km)	
Stadskörning	130 / 137 ¹
Landsvägskörning	134 / 133 ¹
Blandad körning	132 / 134 ¹
UTSLÄPPSKLASS	
Euroklass	Euro 6d-TEMP
VIKT (kg)	
Totalvikt	2715
Tjänstevikt (min. - max.)	2100 - 2215
LASTKAPACITET**	
Bagagevolym (l) vid uppfällt baksäte, fyllt till andra sätesradens topp	539
Bagagevolym (l) vid nedfällt baksäte, fyllt till taket	1612
Bränsletank, volym (l)	65
Dragvikt, max. bromsat släp (kg)	750
Dragvikt, max. obromsat släp (kg)	2000

*Bränsledeklaration och CO₂-värden mäts i en kontrollerad miljö på en representativ modell med europeisk standardutrustning, i enlighet med de europeiska direktiven EC 2017/1153 (ändrat i direktiven för EC 2017/1231). Var vänlig kontakta Lexus Sverige om du önskar ytterligare information. Bränsleförbrukningen och CO₂-utsläppen i din egen bil kan skilja sig från de angivna värdena. Körvanor tillsammans med andra faktorer (som till exempel trafiken, vägförhållanden, bilens kondition, däckens luttryck, bilens utrustning, antal passagerare, last etc) påverkar bilens verkliga bränsleförbrukning och CO₂-utsläpp.

¹Siffror för RX 450h skiljer sig efter utrustningsnivå. Den första siffran gäller för RX med 19" lättmetallfälgar, och den andra siffran refererar till 20" lättmetallfälgar.

** Bagageutrymmet är uträknat genom VDA metoden.

Notera att ytterligare tekniska data, inklusive eventuella uppdateringar finns på www.lexus.se

TEKNISKA DATA

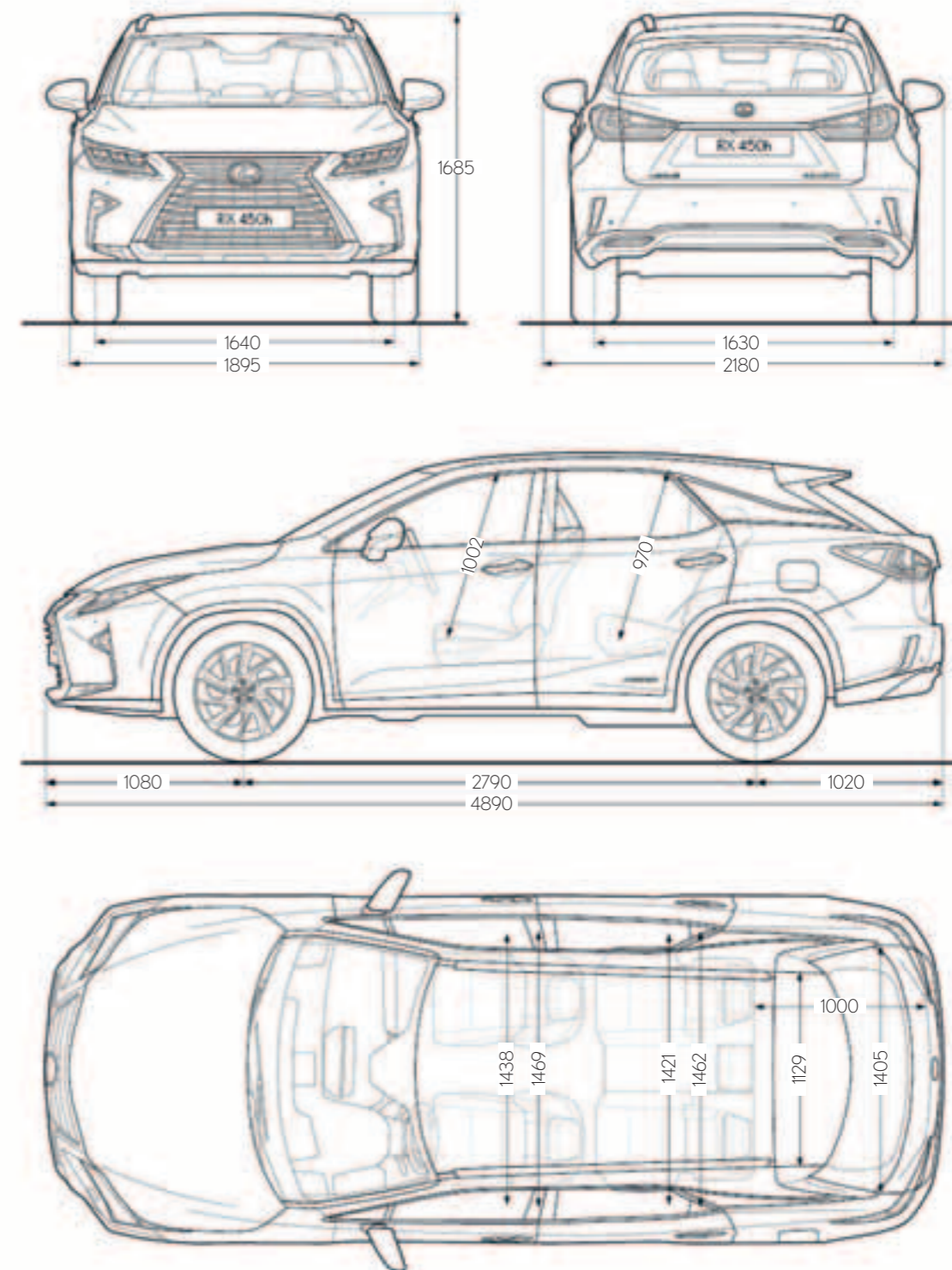

Observera att dimensionerna som visas mäts i millimeter.

TEKNISKA DATA

MOTOR	RX 450hL AWD
Cylindervolym (cm ³)	3456
Cylindrar / Ventiler	V6 / 24
Max. effekt (hk vid v/min)	262 vid 6000
Max. effekt (kW vid v/min)	193 vid 6000
Max. vridmoment (Nm vid v/min)	335 vid 4600
MOTORER, EL	
Typ	Växelström synkronmotor, permanentmagnet
Max. effekt (hk), fram / bak	167 / 68
Max. effekt (kW), fram / bak	123 / 50
Max. vridmoment (Nm), fram / bak	335 / 139
KRAFTÖVERFÖRING	
Transmissionstyp	Elektroniskt styrd steglös variabel automatväxellåda, E-CVT
Drift	Fyrhjulsdraft (E-FOUR)
SAMMANLAGD MAX. EFFEKT	
Max. effekt (hk)	313
Max. effekt (kW)	230
PRESTANDA	
Toppfart (km/h)	180
Acceleration 0-100 km/h (s)	8,0
BRÄNSLEDEKLARATION* (l/100 km)	
Stadskörning	6,3
Landsvägskörning	6,1
Blandad körning	6,0
CO ₂ UTSLÄPP* (g/km)	
Stadskörning	144
Landsvägskörning	139
Blandad körning	138
UTSLÄPPSKLASS	
Euroklass	Euro 6d-TEMP
VIKT (kg)	
Totalvikt	2840
Tjänstevikt (min. - max.)	2205 - 2275
LASTKAPACITET**	
Bagagevolym (l) vid uppfällda baksäten, fyllt till tredje sätesradens topp	176
Bagagevolym (l) vid nedfälld tredje sätesrad, fyllt till andra sätesradens topp	474
Bagagevolym (l) vid nedfälld tredje sätesrad med andra sätesraden framskjuten, fyllt till andra sätesradens topp	591
Bagagevolym (l) vid nedfällda baksäten, fyllt till taket	1656
Bränsletank, volym (l)	65
Dragvikt, max. bromsat släp (kg)	0
Dragvikt, max. obromsat släp (kg)	0

* Bränsledeklaration och CO₂-värdet mäts i en kontrollerad miljö på en representativ modell med europeisk standardutrustning, i enlighet med de europeiska direktiven EC 2017/1153 (ändrat i direktiven för EC 2017/1231). Vår vänliga kontakta Lexus Sverige om du önskar ytterligare information. Bränsleförbrukningen och CO₂-utsläppen i din egen bil kan skilja sig från de angivna värdena. Körvanor tillsammans med andra faktorer (som till exempel trafiken, vägförhållanden, bilens kondition, däckens luttryck, bilens utrustning, antal passagerare, last etc) påverkar bilens verkliga bränsleförbrukning och CO₂-utsläpp.

** Bagageutrymmet är uträknat genom VDA metoden.

Notera att ytterligare tekniska data, inklusive eventuella uppdateringar finns på www.lexus.se

TEKNISKA DATA

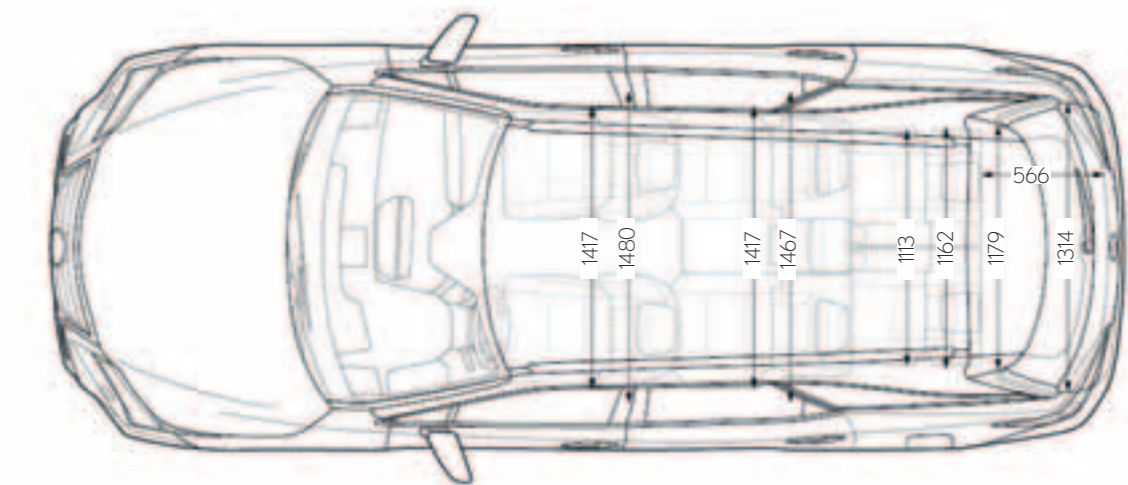
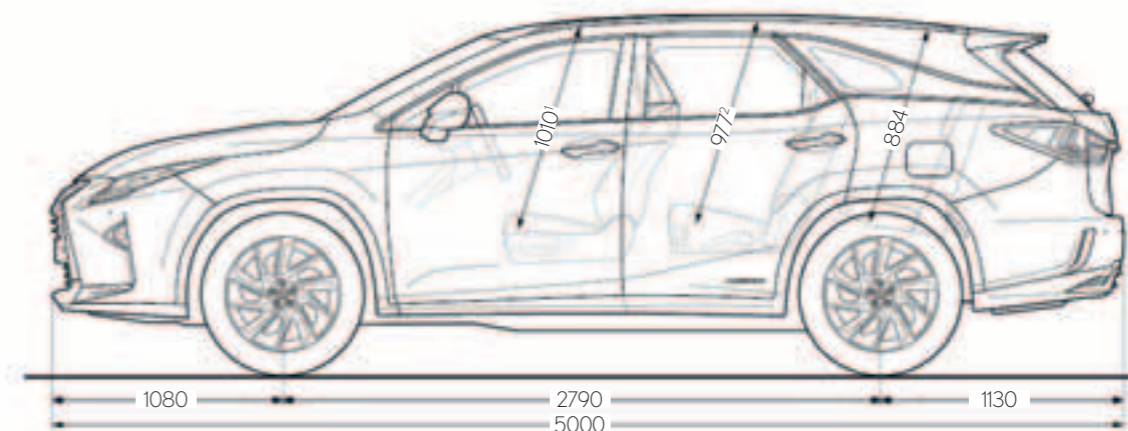
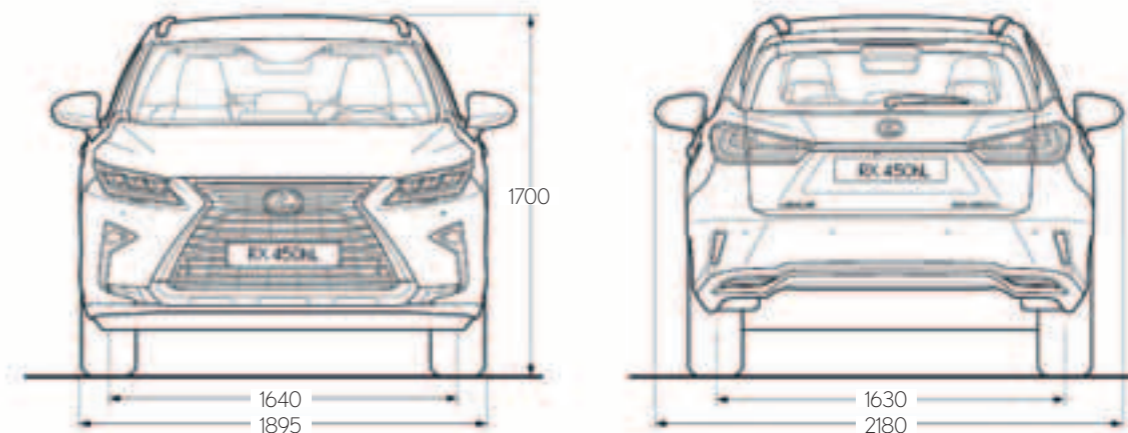

¹ Siffran gäller för RX 450hL med standard tak. Likvärdigt siffror för RX 450hL med tacklucka är 983.

² Siffran gäller för RX 450hL med standard tak. Likvärdigt siffror för RX 450hL med tacklucka är 963. Observera att dimensionerna som visas mäts i millimeter.

Mer om RX hittar du på:

lexus.se/RX

[youtube.com/LexusSverige](https://www.youtube.com/LexusSverige)

[facebook.com/LexusSverige](https://www.facebook.com/LexusSverige)

[instagram.com/LexusSverige](https://www.instagram.com/LexusSverige)

© 2018 Lexus Sverige* förbehåller sig rätten att ändra detaljer i specifikationer och utrustning utan särskilt meddelande. Kontakta gärna din närmaste Lexus-återförsäljare för aktuell information.

Var vänlig observera att det i denna broschyr kan förekomma bilar i utföranden som inte erbjuds i Sverige. Av trycktekniska skäl kan vi heller inte garantera att lack- och inredningsfärger är exakt återgivna.

Var vänlig se www.lexus.se för ytterligare information.

Miljöhänsyn är en prioritet för Lexus. Vi vidtar många åtgärder för att garantera att våra bilers miljöpåverkan minimeras under deras totala livscykel - från design, tillverkning, distribution, försäljning och service tills det att fordonet tas ur drift. Din återförsäljare ger dig gärna mer information om vilka krav som gäller när fordonet uppnått slutet av sin livscykel.

* Lexus Sverige är en division i Toyota Sweden AB.

Tryckt i Europa, Oktober 2018.

